

ZOPFPULLOVER in Gr. S, M, L und XL



S = 34/36, M = 38/40, L = 42/44, XL = 46/48

Im Anleitungstext gilt für die entsprechende Größe die Angabe an der entsprechenden Stelle (zum Beispiel: 7/8/9/10 cm = 7 cm für Gr. S, 8 cm für Gr. M, 9 cm für Gr. L und 10 cm für Gr. XL). Wenn es nur eine Angabe gibt, so gilt diese für alle Größen.

SIE BRAUCHEN: 600/650/700/750 g Sand Fb 32 „Alpaca Silk“ (80 % Alpaka, 20 % Seide, LL 100 m/50 g) von Austermann, Stricknadeln Nr. 3 und 4 (wenn Sie locker stricken) oder 4 und 5 (wenn Sie fest stricken) – wichtig ist, dass Sie auf die Angaben in der Maschenprobe kommen.

BUNDMUSTER (BM) mit Nadel Nr. 3 oder 4:

1 M links, 1 M rechts im Wechsel.

ZOPFMUSTER (ZM) mit Nadel Nr. 4 oder 5:

1. R: 1 M links, 4 M rechts im Wechsel, enden mit 1 M links. 2. und alle Rückreihen: Die M stricken, wie sie erscheinen. 3. R: *1 M links, 1 M nach rechts verzopfen (die 2. vor der 1. M rechts stricken, dabei die M auf der Nadel lassen oder auf eine Hilfsnadel hinter die Arbeit legen, dann die 1. M rechts stricken), 1 M nach links verzopfen (die 2. hinter der 1. M rechts stricken oder die M auf eine Hilfsnadel vor die Arbeit legen, dann die 1. M rechts stricken), ab * immer wiederholen, enden mit 1 M links. 5. R: Wie die 1. R stricken. 7. R: *1 M links, 1 M nach links verzopfen, 1 M nach rechts verzopfen, ab * immer wiederholen, enden mit 1 M links. Die 1. bis 8. R immer wiederholen.

MASCHENPROBE (ZM): 22 M x 26 R = 10 x 10 cm.

RÜCKENTEIL: 98/108/118/128 M anschlagen und im BM 9 cm stricken, dann weiter zwischen 2 Randmaschen im ZM stricken. Für den Armausschnitt 36/34/32/30 cm ab BM beidseitig in jeder R 5x 1 M abnehmen = 88/98/108/118 M. 18/20/22/24 cm ab Beginn der Armausschnitte gleichzeitig die Schultern und den Halsausschnitt arbeiten: für die Schultern in jeder 2. R 2x7 + 1x8 / 3x9 / 2x11 + 1x10 / 2x12 + 1x13 M abketten, für den Halsausschnitt die mittleren 34 M abketten, dann in jeder R beidseitig noch 5x1 M abketten.

VORDERTEIL: Wie das Rückenteil, jedoch für den Halsausschnitt 15/17/19/21 cm ab Beginn der Armausschnitte die mittleren 26 M abketten und beidseitig in jeder 2. R 1x3, 1x2 + 4x1 M abketten.

ÄRMEL: Je 43/53/63/73 M anschlagen und im BM 9 cm stricken, dann weiter zwischen 2 Randmaschen im ZM stricken, dabei für die Armschrägung beidseitig 9x1 M in jeder 10. R mustergemäß zunehmen = 61/71/81/91 M. 35 cm ab BM für die Armkugel beidseitig 1x2 M abketten, dann beidseitig in jeder 2. R abwechselnd 2 und 1 M abketten, bis eine Kugelhöhe von 12 cm erreicht ist, anschließend die restlichen ca. 7/17/27/37 M abketten.

AUSARBEITUNG: Die Schulter-, Seiten- und Ärmelnähte schließen. Am Halsausschnitt mit doppeltem Faden 60 M aufnehmen (Nadelstärke eine halbe Nummer größer als beim ZM) und 19 cm im BM stricken dann die M locker abketten. Die Ärmel einnähen.

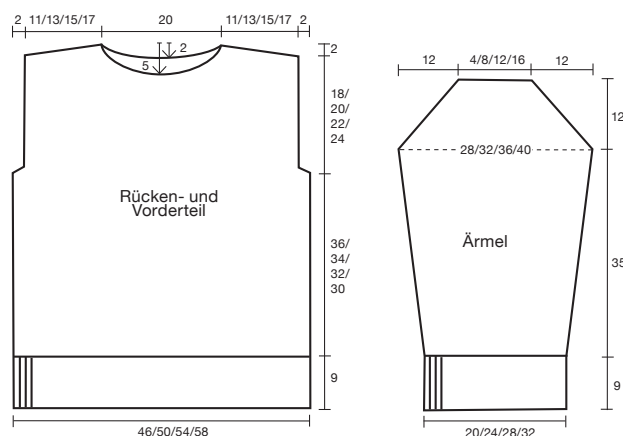

HERZPULLOVER in Gr. S, M, L und XL

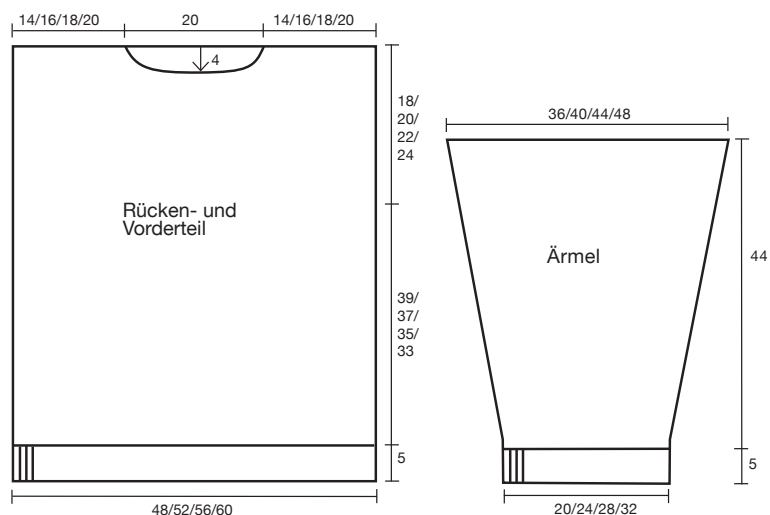

S = 34/36, M = 38/40, L = 42/44, XL = 46/48
Im Anleitungstext gilt für die entsprechende Größe die Angabe an der entsprechenden Stelle (zum Beispiel: 7/8/9/10 cm = 7 cm für Gr. S, 8 cm für Gr. M, 9 cm für Gr. L und 10 cm für Gr. XL). Wenn es nur eine Angabe gibt, so gilt diese für alle Größen.

SIE BRAUCHEN: 350/350/400/400 g Sand Fb 0039, 50 g Grau Fb 0003 „Mia“ (80 % Alpakawolle, 20 % Acryl, Lauflänge 125 m/50 g) von Lang Yarns, Stricknadel Nr. 4 und 4,5 (wenn Sie locker stricken) oder 5 und 5,5 (wenn Sie fest stricken) – wichtig ist, dass Sie auf die Angaben in der Maschenprobe kommen.

BUNDMUSTER (BM) mit Nadel Nr. 4 oder 5: 1 M links, 1 M rechts im Wechsel, enden mit einer M links.

PERLMUSTER (PM) mit Nadel Nr. 4,5 oder 5,5: Abwechselnd 1 M rechts, 1 M

links stricken, in der folgenden R jeweils versetzt.

MASCHENPROBE (PM): 16 M x 28 R = 10 x 10 cm.

RÜCKENTEIL: 78/84/90/96 M anschlagen und im BM 5 cm stricken, dann weiter im PM stricken. Die Armausschnitte 39/37/35/33 cm ab BM beidseitig markieren. 18/20/22/24 cm ab Markierung der Armausschnitte alle M abketten.

VORDERTEIL: Wie das Rückenteil, jedoch für den Halsausschnitt 14/16/18/20 cm ab Markierung der Armausschnitte die mittleren 12 M abketten und beidseitig in jeder 2. R 2x3 + 2x2 M abketten.

ÄRMEL: Je 32/38/44/50 M anschlagen und im BM 5 cm stricken, dann weiter im PM stricken, dabei für die Armschrägung beidseitig 14x1 M in jeder 8. R zunehmen

= 60/66/72/78 M. 44 cm ab BM alle M abketten.

HERZ AUFSTICKEN: Die Herzschaablone auf die gewünschte Größe kopieren (bei unserem Modell hat das Herz eine Höhe von 49 cm). Auf das Vorderteil auflegen und entlang der Außenkante mit grauem Faden den Umriss aufsticken. Im Plattstich mit doppeltem Faden in Grau die markierte Linie umsticken, dabei die Stichbreite entsprechend der Herzschaablone variieren.

AUSARBEITUNG: Die Schulter-, Seiten- und Ärmelnähte schließen. Am Halsausschnitt 68 M aufnehmen und im BM 6 R stricken. Dann alle M sehr locker abketten und den Beleg nach innen umnähen (an die Anschlagkante). Die Ärmel einnähen.

KLEINER HERZPULLOVER in Gr. S, M, L und XL

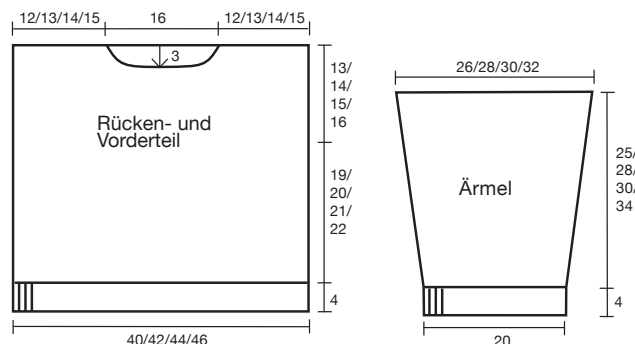

S = 122, M = 128, L = 134, XL = 140

Im Anleitungstext gilt für die entsprechende Größe die Angabe an der entsprechenden Stelle (zum Beispiel: 7/8/9/10 cm = 7 cm für Gr. S, 8 cm für Gr. M, 9 cm für Gr. L und 10 cm für Gr. XL). Wenn es nur eine Angabe gibt, so gilt diese für alle Größen.

SIE BRAUCHEN: 200/200/250/250 g Grau Fb 0003, 50 g Rosa Fb 0009 „Mia“ (80 % Alpakawolle, 20 % Acryl, Lauflänge 125 m/50 g) von Lang Yarns, Stricknadel Nr. 4 und 4,5 (wenn Sie locker stricken) oder 5 und 5,5 (wenn Sie fest stricken – wichtig ist, dass Sie auf die Angaben in der Maschenprobe kommen).

BUNDMUSTER (BM) mit Nadel Nr. 4 oder 5: 1 M links, 1 M rechts im Wechsel, enden mit einer M links.

PERLMUSTER (PM) mit Nadel Nr. 4,5 oder 5,5: Abwechselnd 1 M rechts, 1 M

links stricken, in der folgenden R jeweils versetzt.

MASCHENPROBE (PM):
16 M x 28 R = 10 x 10 cm.

RÜCKENTEIL: 62/66/70/74 M anschlagen und im BM 4 cm stricken, dann weiter im PM stricken. Die Armausschnitte 19/20/21/22 cm ab BM beidseitig markieren. 13/14/15/16 cm ab Markierung der Armausschnitte alle M abketten.

VORDERTEIL: Wie das Rückenteil, jedoch für den Halsausschnitt 10/11/12/13 cm ab Markierung der Armausschnitte die mittleren 12 M abketten und beidseitig in jeder 2. R 1x3 + 2x2 M abketten.

ÄRMEL: Je 32 M anschlagen und im BM 4 cm stricken, dann weiter im PM stricken, dabei für die Armschrägung

beidseitig 4/6/8/10 x 1 M alle 5/4/3/3 cm zunehmen = 40/44/48/52 M. 25/28/31/34 cm ab BM alle M abketten.

HERZ AUFSTICKEN: Die Herzsablonne auf die gewünschte Größe kopieren (bei unserem Modell hat das Herz eine Höhe von 25/27/29/31 cm). Auf das Vorderteil auflegen und entlang der Außenkante mit rosa Faden den Umriss aufsticken. Im Plattstich mit doppeltem Faden in Rosa die markierte Linie umsticken, dabei die Stichbreite entsprechend der Herzsablonne variieren.

AUSARBEITUNG: Die Schulter-, Seiten- und Ärmelnähte schließen. Am Halsausschnitt 56 M aufnehmen und im BM 6 R stricken. Dann alle M sehr locker abketten und den Beleg nach innen umnähen (an die Anschlagkante). Die Ärmel einnähen.

HERZPULLOVER

Schablone



MOHAIRMANTEL in Gr. S, M, L und XL



S = 34/36, M = 38/40, L = 42/44, XL = 46/48

Im Anleitungstext gilt für die entsprechende Größe die Angabe an der entsprechenden Stelle (zum Beispiel: 7/8/9/10 cm = 7 cm für Gr. S, 8 cm für Gr. M, 9 cm für Gr. L und 10 cm für Gr. XL). Wenn es nur eine Angabe gibt, so gilt diese für alle Größen.

SIE BRAUCHEN: 700/800/900/1000 g Rosa Fb 003 „Fashion Gigantic Mohair“ (40 % Polyacryl, 30 % Mohair, 30 % Polyamid, Lauflänge 60 m/100 g) von Rico Design, Stricknadeln Nr. 12 (wenn Sie locker stricken) oder 15 (wenn Sie fest stricken) – wichtig ist, dass Sie auf die Angaben in der Maschenprobe kommen.

GLATT RECHTS (GR): Hinreihen rechts, Rückreihen links.

MASCHENPROBE: 7 M x 8 R = 10 x 10 cm.

RÜCKENTEIL: 42/44/46/48 M anschlagen und im GR stricken. 70/68/66/64 cm ab Anschlag beidseitig für die angeschnittenen Ärmel je 33/32/31/30 M dazu anschlagen = 108 M und über alle M im GR weiterstricken. 18/20/22/24 cm ab Beginn der Ärmel alle M abketten.

LINKES VORDERTEIL: 21/22/23/24 M anschlagen und im GR stricken. 60 cm ab Anschlag an der linken Seite für den V-Ausschnitt 1 M abnehmen, nachfolgend noch in jeder 3. R 6x1 M abnehmen. 10/8/6/4 cm ab Beginn des V-Ausschnitts an der rechten Seite für den angeschnittenen Ärmel 33/32/31/30 M dazu anschlagen und über alle M im GR weiterstricken. 18/20/22/24 cm ab Beginn des Ärmels die restlichen 47 M abketten.

RECHTES VORDERTEIL: Gegengleich zum linken Vorderteil stricken.

AUSARBEITUNG: Die oberen Ärmel- und Schulternähte schließen. Seiten- und untere Ärmelnähte schließen.

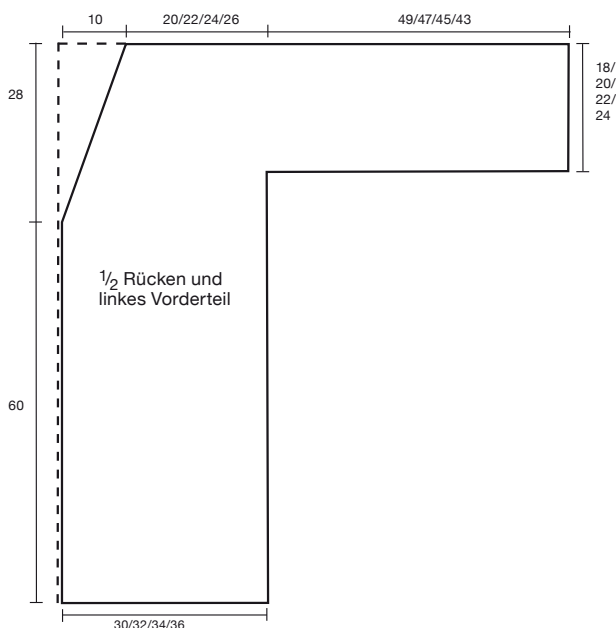

NORWEGERPULLOVER in Gr. S, M und L

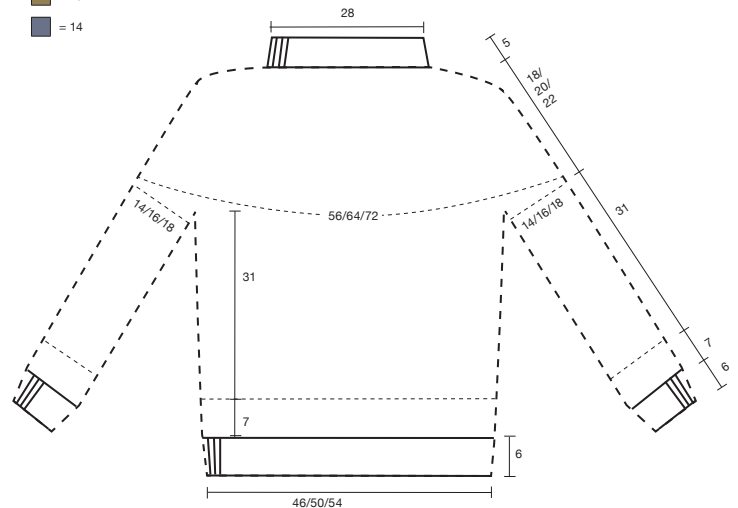
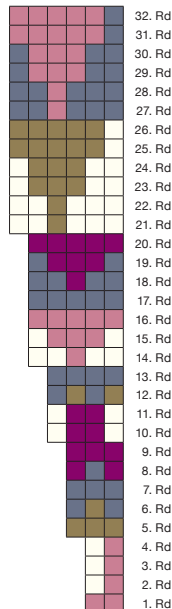

S = 34/36, M = 38/40, L = 42/44

Im Anleitungstext gilt für die entsprechende Größe die Angabe an der entsprechenden Stelle (zum Beispiel: 7/8/9 cm = 7 cm für Gr. S, 8 cm für Gr. M und 9 cm für Gr. L). Wenn es nur eine Angabe gibt, so gilt diese für alle Größen.

SIE BRAUCHEN: 200 g Altrosa Fb 5, 50 g Grau Fb 14, 50 g Weinrot Fb 18, 50 g Wollweiß Fb 2 und 50 g Graugrün Fb 19 „Casual“ (54 % Schurwolle, 23 % Alpaka, 23 % Polyamid, Lauflänge 125 m/50 g) von Lana Grossa, Rundstricknadel Nr. 6 und 7 (wenn Sie locker stricken) oder 7 und 8 (wenn Sie fest stricken) – wichtig ist, dass Sie auf die Angaben in der Maschenprobe kommen.

BUNDMUSTER (BM) mit Nadel Nr. 6 oder 7: 1 M links, 1 M rechts im Wechsel.

JACQUARDMUSTER (JM) mit Nadel Nr. 7 oder 8: In Runden immer rechte M laut Zählmuster stricken. Die Fäden auf der Rückseite miteinander verkreuzen.

GLATT RECHTS (GR) mit Nadel Nr. 7 oder 8: In Runden immer rechte M, in Reihen Vorderseite rechte M, Rückseite linke M stricken.

MASCHENPROBE (GR):
13 M x 18 R = 10 x 10 cm.

DER NORWEGERPULLOVER WIRD VON OBEN NACH UNTEN IN EINEM TEIL GESTRICKT!

RUNDPASSE: Für das Halsbündchen mit dünner Nadel in Weinrot 72 M locker anschlagen, zur Runde schließen und im BM 5 cm stricken, weiter mit Nadel Nr. 7 im JM stricken, dabei in den folgenden Runden M zunehmen:

1. R: verteilt 12/20/28 M zunehmen = 84/92/100 M

5. R: verteilt 18/22/26 M zunehmen = 102/114/126 M

9. R: verteilt 14/18/22 M zunehmen = 116/132/148 M

13. R: verteilt 9/13/17 M zunehmen = 125/145/165 M

16. R: verteilt 10 M zunehmen = 135/155/175 M

20. R: verteilt 9/13/17 M zunehmen = 144/168/192 M

Weiter in Altrosa in Runden im GR stricken, 18/20/22 cm ab BM zunächst den rechten Ärmel stricken.

RECHTER ÄRMEL: In Altrosa im GR 24/30/36 M der Rundpasse stricken, wenden und weiter in Reihen im GR stricken, dabei beidseitig 6x1 M in jeder R zunehmen = 36/42/48 M, weiter in Runden im GR stricken, dabei 6x1 M mittig im Bereich der zugenommenen M (dort, wo sonst die Naht wäre) in jeder

8. R abnehmen = 30/36/42 M. 31 cm ab Beginn des Ärmels im JM aber nur die 21. bis 32. R stricken, weiter in Weinrot mit dünner Nadel im BM 6 cm stricken, dann alle M locker abketten.

LINKER ÄRMEL: Gegengleich zum rechten Ärmel stricken (zwischen den Ärmeln je 48/54/60 M für Rücken und Vorderteil stilllegen).

RÜCKEN UND VORDERTEIL: In Altrosa im GR die 48/54/60 stillgelegten M stricken, dabei beidseitig aus den zugenommenen Ärmelmaschen 6x1 M in jeder R zunehmen = 60/66/72 M, direkt im Anschluss für das Vorderteil 6 M aus den zugenommenen Ärmelmaschen (rechter Ärmel) aufnehmen, dann die 48/54/60 stillgelegten M des Vorderteils stricken und am linken Ärmel ebenfalls 6 M aufnehmen = 120/132/144 M, weiter 33 cm im GR (jetzt wieder in Runden stricken) stricken, dann im JM aber nur die 21. bis 32. R stricken, dann in Weinrot mit dünner Nadel im BM 6 cm stricken, dann alle M locker abketten.

AUSARBEITUNG: Fäden vernähen und die Eckpunkte (Übergang von der Rundpasse zu Vorder- bzw. Rückenteil und Ärmeln) etwas vernähen. Von innen mit einem andersfarbigen Garn den Rücken kennzeichnen.

KLEINE NORWEGERJACKE in Gr. 134/140

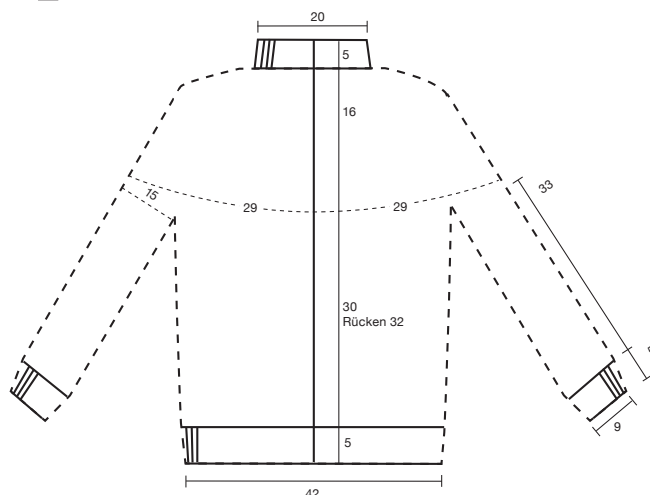
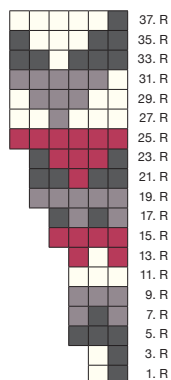

SIE BRAUCHEN: 50 g Pink Fb 0065, 50 g Hellgrau Fb 0003, 50 g Grau Fb 0005 und 250 g Wollweiß Fb 0094 „Yak“ (50 % Yak, 50 % Schurwolle, Lauflänge 130 m/50 g) von Lang Yarns, Rundstricknadel Nr. 4 und 4,5, wenn Sie locker stricken, oder 5 und 5,5, wenn Sie fest stricken (wichtig ist, dass Sie auf die Angaben in der Maschenprobe kommen), 1 Reißverschluss 55 cm lang in Wollweiß (Art.-Nr. 14911550089 S4, Fb 089) von Prym.

BUNDMUSTER (BM) mit Nadel Nr. 4 oder 5: 1 M links, 1 M rechts im Wechsel.

JACQUARDMUSTER (JM) mit Nadel Nr. 4,5 oder 5,5: Glatt rechts (Vorderseite rechte M, Rückseite linke M) laut Zählmuster stricken. Es sind nur die Hinreihen gezeichnet, in den Rückreihen die M wie in der Vorreihe stricken. Die Fäden auf der Rückseite miteinander verkreuzen. Die 1. bis 38. R 1x stricken, den Rapport in der Breite immer wiederholen.

GLATT RECHTS (GR) mit Nadel Nr. 4,5 oder 5,5: In Runden immer rechte M, in Reihen Vorderseite rechte M, Rückseite linke M stricken.

MASCHENPROBE (GR):
20 M x 28 R = 10 x 10 cm.

DIE NORWEGERJACKE WIRD VON OBEN NACH UNTEN IN EINEM TEIL GESTRICKT!

RUNDPASSE: Für das Halsbündchen mit Nadel Nr. 4 in Wollweiß 80 M anschlagen und im BM 5 cm stricken, weiter mit Nadel Nr. 4,5 eine R auf der Rückseite linke M stricken, dabei verteilt 40 M zunehmen = 120 M. Weiter im JM stricken, dabei in den folgenden Runden M zunehmen:

5. R: verteilt 30 M zunehmen = 150 M

9. R: verteilt 21 M zunehmen = 171 M

15. R: verteilt 21 M zunehmen = 192 M

19. R: verteilt 18 M zunehmen = 210 M

25. R: verteilt 12 M zunehmen = 222 M

Weiter in Wollweiß im GR stricken, 16 cm ab BM Ärmel, Rücken und Vorderteile stricken.

LINKER ÄRMEL: Die ersten 33 M der R für das linke Vorderteil stilllegen! Über die folgenden 44 M stricken, wenden und weiter in Reihen im GR stricken, dabei beidseitig 6x1 M in jeder R zunehmen = 56 M, nun weiter in Runden im GR stricken, dabei 22x1 M mittig im Bereich der zugenommenen M (dort, wo sonst die Naht wäre) in jeder 3. R abnehmen = 34 M. 33 cm ab Beginn des Ärmels mit Nadel Nr. 4 im BM 5 cm stricken, dann alle M locker abketten.

RECHTER ÄRMEL: Gegengleich zum linken Ärmel stricken (zwischen den Ärmeln 68 M für den Rücken stilllegen).

RÜCKEN UND VORDERTEIL: Zunächst für den Rücken die 68 stillgelegten M stricken, dabei beidseitig aus den zugenommenen Ärmelmaschen 6x1 M in jeder R zunehmen = 80 M, nun beidseitig die je 33 M beider Vorderteile mitstricken, dabei noch je 6 M aus den zugenommenen Ärmelmaschen aufnehmen = 158 M, weiter 30 cm im GR stricken, dann mit Nadel Nr. 4 im BM 5 cm stricken.

REISSVERSCHLUSS-BLENDEN:

In Wollweiß je 5 M aufnehmen und 56 cm im GR stricken.

AUSARBEITUNG: Fäden vernähen und die Eckpunkte (Übergang von der Rundpasse zu Vorder- bzw Rückenteil und Ärmeln) etwas vernähen. An beiden Vorderteilen den Reißverschluss festnähen, dann von innen die Blenden gegennähen.

SCHAL



SIE BRAUCHEN: 400 g Sand Fb 2 „Essentials Alpaca Chunky“ (50 % Schurwolle, 50 % Alpaka, LL 70 m/50 g) von Rico Design, Stricknadeln Nr. 7 (wenn Sie locker stricken) oder 8 (wenn Sie fest stricken) – wichtig ist, dass Sie auf die Angaben in der Maschenprobe kommen.

BUNDMUSTER (BM):

2 M links, 2 M rechts im Wechsel, enden mit 2 M links.

KRAUS RECHTS (KR): Rechte M stricken, die erste M der R nur wie zum Rechtsstricken abheben.

MASCHENPROBE (KR):

12 M x 20 R = 10 x 10 cm.

ANLEITUNG: 46 M fest anschlagen und im BM 6 cm stricken, weiter im KR 160 cm stricken, im BM noch 6 cm stricken, dann alle M fest abketten.

ROSA PERLMUSTERMÜTZE



SIE BRAUCHEN: 100 g Rosa Fb 0009 „Andina“ (100 % Alpaka, Lauflänge 50 m/100 g) von Lang Yarns. 1 kurze Rundstricknadel Nr. 8 oder 1 Nadelspiel Nr. 8 (wenn Sie locker stricken) oder Nr. 9 (wenn Sie fest stricken) – wichtig ist, dass Sie auf die Angaben in der Maschenprobe kommen.

PERLMUSTER (PM): Abwechselnd 1 M rechts, 1 M links stricken, in der folgenden Runde jeweils versetzt.

MASCHENPROBE (PM): 8 M x 16 R = 10 x 10 cm.

ANLEITUNG: 35 M anschlagen, zur Runde schließen und im PM stricken, bis das Garn zur Neige geht, dann die M zusammenziehen (dafür immer jeweils die 2. M auf der linken Nadel über die 1. M ziehen). Die Mütze wirkt zunächst etwas klein, gibt aber beim Tragen sehr nach!

PERLMUSTERMANTEL in Gr. S, M, L und XL



S = 34/36, M = 38/40, L = 42/44, XL = 46/48

Im Anleitungstext gilt für die entsprechende Größe die Angabe an der entsprechenden Stelle (Zum Beispiel: 7/8/9/10 cm = 7 cm für Gr S, 8 cm für Gr M, 9 cm für Gr L und 10 cm für Gr XL). Wenn es nur eine Angabe gibt, so gilt diese für alle Größen.

SIE BRAUCHEN: 1200/1300/1400/1500 g Sand Fb 35 g „Lei“ (100 % Schurwolle, Lauflänge 40 m/50 g) von Lana Grossa. Stricknadeln Nr. 12 (wenn Sie locker stricken) oder 15 (wenn Sie fest stricken – wichtig ist das Sie auf die Angaben in der Maschenprobe kommen).

BUNDMUSTER (BM):

Mit doppeltem Faden, 1 M links, 1 M rechts im Wechsel, enden mit einer M links.

PERLMUSTER (PM):

Mit einfachem Faden, abwechselnd 1 M rechts, 1 M links stricken, in der folgenden R jeweils versetzt.

MASCHENPROBE (PM):

8 M x 14 R = 10 x 10 cm

RÜCKENTEIL: Mit doppeltem Faden 41/45/47/51 M anschlagen und im BM 7 cm stricken, weiter mit einfachem Faden im PM stricken. Die Armausschnitte 71/69/67/65 cm ab BM beidseitig markieren. 18/20/22/24 cm ab Markierung der Armausschnitte alle M abketten.

LINKES VORDERTEIL: Mit doppeltem Faden 21/23/25/27 M anschlagen und im BM 7 cm stricken, weiter mit einfachem Faden im PM stricken. 54 cm ab BM für den V-Ausschnitt an der linken Seite 1 M abnehmen, nachfolgend noch 6x1 M in jeder 6. R abnehmen. Den Armausschnitt an der rechten Seite wie beim Rückenteil markieren. 18/20/22/24 cm ab Markierung des Armausschnitts die restlichen 14/16/18/20 M abketten.

RECHTES VORDERTEIL:

Gegengleich zum linken Vorderteil stricken.

ÄRMEL: Mit doppeltem Faden je 19/21/23/25 M anschlagen und im BM 7 cm stricken, weiter mit einfachem Faden im PM stricken, dabei für die Armschrägung beidseitig 4 x 1 M in jeder 8. R zunehmen = 27/29/31/33 M. 35 cm ab Anschlag für die Armkugel beidseitig in jeder R 1 M abnehmen bis eine Kugelhöhe von 10 cm erreicht ist. Die restlichen ca. 5/7/9/11 M abketten.

AUSARBEITUNG: Die Schulter-, Seiten- und Ärmelnähte schließen (damit die Naht nicht zu dick wird nur in eine halbe M tief einstechen!) Für die linke Blende (bis zur hinteren Mitte des Rückenausschnitts) mit doppeltem Faden 102 M aufnehmen und im BM 7 cm stricken. Für die rechte Blende wiederholen, dann die Blendenschmalseiten zusammennähen. Die Ärmel einnähen.

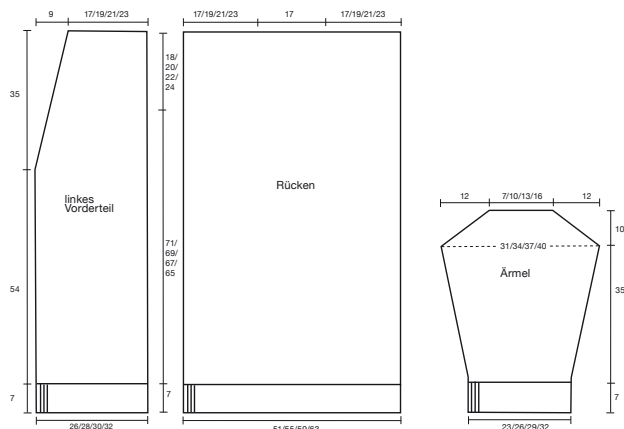

ZOPFJACKE in Gr. S, M, L und XL

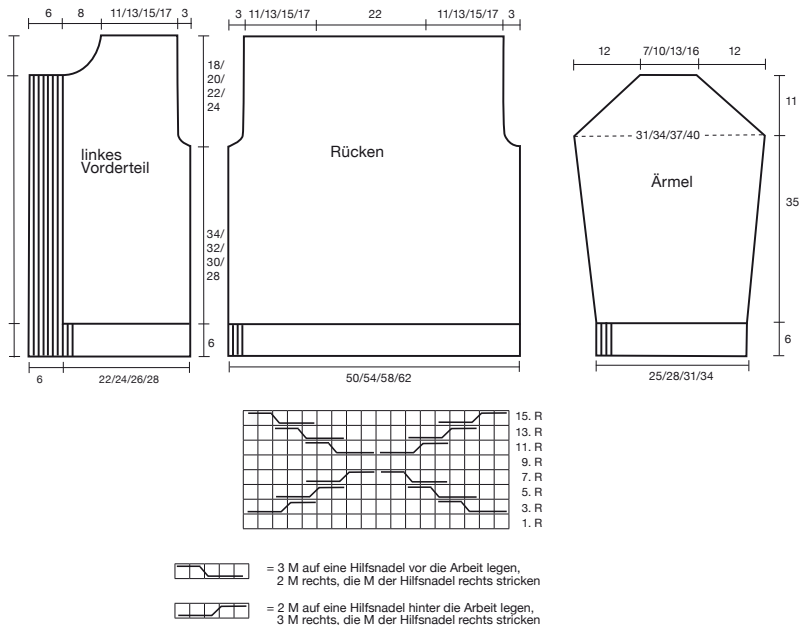

S = 34/36, M = 38/40, L = 42/44, XL = 46/48
Im Anleitungstext gilt für die entsprechende Größe die Angabe an der entsprechenden Stelle (zum Beispiel: 7/8/9/10 cm = 7 cm für Gr. S, 8 cm für Gr. M, 9 cm für Gr. L und 10 cm für Gr. XL). Wenn es nur eine Angabe gibt, so gilt diese für alle Größen.

MATERIAL: 600/650/700/750 g Camel Fb 0039 „Muraito“ (70 % Schurwolle, 30 % Polyamid, Lauflänge 50 m/50 g) von Lang Yarns, Stricknadeln Nr. 10 (wenn Sie locker stricken) oder 12 (wenn Sie fest stricken) – wichtig ist, dass Sie auf die Angaben in der Maschenprobe kommen, 1 Zopfnadel, 4 Knöpfe in Braun (Farbe 20, Größe 28“, Art.-Nr. 451065) von Union Knopf.

BUNDMUSTER (BM):
1 M links, 1 M rechts im Wechsel.

GLATT RECHTS (GR):
Hinreihen rechts, Rückreihen links stricken.

ZOPFMUSTER (ZM) ÜBER 18 M: Die Hinreihen laut Strickschrift stricken, in den Rückreihen die M stricken, wie sie erscheinen. Die 1. bis 16. R in der Höhe immer wiederholen.

MASCHENPROBE (GR):
9 M x 12 R = 10 x 10 cm.

RÜCKENTEIL: 46/50/54/58 M anschlagen und im BM 6 cm stricken, dann weiter im GR stricken. Für den Armausschnitt 34/32/30/28 cm ab BM beidseitig in jeder 2. R 3x1 M abnehmen = 40/44/48/52 M. 18/20/22/24 cm ab Beginn der Armausschnitte alle M abketten.

LINKES VORDERTEIL: 28/30/32/34 M anschlagen und im BM 6 cm stricken (am linken Rand die erste M am Anfang jeder Rückreihe immer nur wie zum Rechtsstricken abheben), dann weiter in folgender Mustereinteilung stricken: 2/3/4/5 M im GR, 18 M im ZM, 1/2/3/4 M im GR, 7 M im BM. 45 cm ab BM für den Ausschnitt die 7 M im BM stilllegen, dann in jeder 2. R noch 1x4, 1x3 + 1x1 M abnehmen. Den Armausschnitt wie beim Rückenteil stricken. 18/20/22/24 cm ab Beginn des Armausschnittes die restlichen 10/12/14/16 Schulter-M abketten.

RECHTES VORDERTEIL:
Gegengleich zum linken Vorderteil stricken.

ÄRMEL: Je 22/24/28/30 M anschlagen und im BM 6 cm stricken, weiter im GR stricken, dabei für die Armschrägung beidseitig 3x1 M in jeder 14. R zunehmen = 28/30/34/36 M. 35 cm ab BM für die Armkugel beidseitig 2 M abketten, dann

beidseitig in jeder R 1 M abnehmen, bis eine Kugelhöhe von 11 cm erreicht ist, dann die restlichen ca. 4/6/8/10 M abketten.

AUSARBEITUNG: Die Schulter-, Seiten- und Ärmelnähte schließen. Am Halsausschnitt für die Ausschnittblende die 7 stillgelegten M des rechten Vorderteils stricken, dann am restlichen Vorderteil 15 M aufnehmen, am Rückenausschnitt 19 M aufnehmen, am linken Vorderteil 15 M aufnehmen und dann die 7 stillgelegten M des linken Vorderteils stricken = 63 M. 6 cm im BM stricken, dann alle M abketten. Am linken Vorderteil die 4 Knöpfe annähen, am rechten Vorderteil einfach eine Masche als Knopfloch etwas auseinanderziehen. Die Ärmel einnähen.

RINGELPULLOVER in Gr. S, M, L und XL



S = 34/36, M = 38/40, L = 42/44, XL = 46/48

Im Anleitungstext gilt für die entsprechende Größe die Angabe an der entsprechenden Stelle (zum Beispiel: 7/8/9/10 cm = 7 cm für Gr. S, 8 cm für Gr. M, 9 cm für Gr. L und 10 cm für Gr. XL). Wenn es nur eine Angabe gibt, so gilt diese für alle Größen.

SIE BRAUCHEN: 150/150/200/200 g Altrosa Fb 5, 150/150/200/200 g Grau Fb 14 „Casual“ (54 % Schurwolle, 23 % Alpaka, 23 % Polyamid, Lauflänge 125 m/50 g) von Lana Grossa, Rundstricknadel Nr. 6 und 7 (wenn Sie locker stricken) oder 7 und 8 (wenn Sie fest stricken) – wichtig ist, dass Sie auf die Angaben in der Maschenprobe kommen.

BUNDMUSTER (BM) mit Nadel Nr. 6 oder 7:

1 M links, 1 M rechts im Wechsel, je eine R in Grau und eine R in Altrosa (die Reihe immer an der Seite beginnen, an der der Faden in der entsprechenden Farbe hängt).

GLATT RECHTS (GR) mit Nadel Nr. 7 oder 8:

Vorderseite rechte M, Rückseite linke M stricken, je eine R in Grau und eine R in Altrosa (die Reihe immer an der Seite beginnen, an der der Faden in der entsprechenden Farbe hängt).

MASCHENPROBE (GR): 11 M x 18 R = 10 x 10 cm.

RÜCKENTEIL: In Grau 54/58/62/66 M anschlagen und im BM 7 cm stricken, dann weiter im GR stricken. 33 cm ab BM für die angeschnittenen Ärmel beidseitig 4x12 M in jeder 2. R dazu anschlagen = 150/154/158/162 M, 14 cm über alle M stricken, dann beidseitig in jeder 2. R 2x14 + 2x15 / 4x15 / 2x15 + 2x16 / 4x16 M abketten, dann für den U-Boot-Ausschnitt die restlichen 34 M abketten.

VORDERTEIL: Wie das Rückenteil stricken, jedoch in der letzten R die 34 M für den U-Boot-Ausschnitt sehr locker abketten.

AUSARBEITUNG: Die Schulter-, Seiten- und Ärmelnähte schließen. Für die Ärmelbündchen je 32 M am Ärmelsaum aufnehmen und 7 cm im BM stricken, dann alle M abketten.

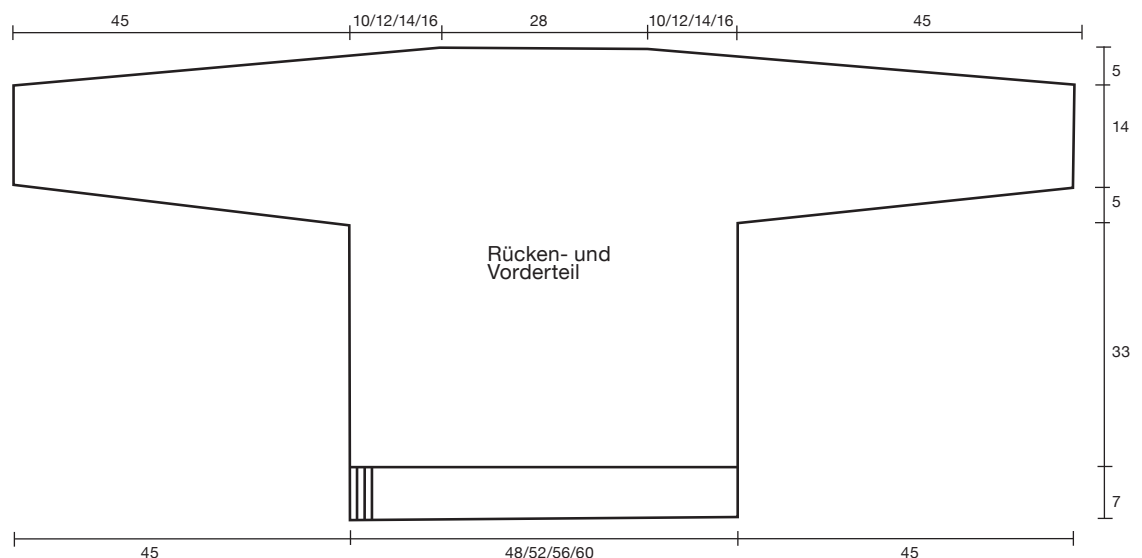

HÄKELMÜTZE



SIE BRAUCHEN: Je 50 g Hellgrau Fb 0024, Rotbraun Fb 0015 + Kitt Fb 0026 „Odeon“ (42 % Mohair, 38 % Polyacryl, 20 % Polyamid, Lauflänge 160 m/50 g) von Lang Yarns. 1 Häkelnadel Nr. 10 (wenn Sie locker häkeln) oder 12 (wenn Sie fest häkeln) – wichtig ist, dass Sie auf die Angaben in der Maschenprobe kommen.

NOPPENMUSTER (NM): Mit doppeltem Faden arbeiten. Die Runde beginnt immer mit 2 Luftmaschen als Ersatz für das erste Drittel der Noppe. Noppe häkeln: * Einen Umschlag auf die Nadel holen, in die Lücke zwischen zwei M der Vorrunde einstechen und den Faden durchholen, ab * noch 2x wiederholen = es sind 7 Schlingen auf der Nadel, nun alle 7 Schlingen gemeinsam abmaschen. Auf jede M der Vorrunde je eine Noppe häkeln bzw. immer zwischen 2 Noppen der Vorrunde 1 Noppe häkeln, die Zunahmen wie unten angegeben arbeiten. Die Runde endet mit einer Kettmasche in die 2. Luftmasche des Rundenbeginns.

FARBREIHENFOLGE: Je eine Runde mit doppeltem Faden in Rotbraun, mit doppeltem Faden in Kitt und mit doppeltem Faden in Grau häkeln, dann immer wiederholen.

MASCHENPROBE: 4 Noppen x 4 R = 10 x 10 cm.

ANLEITUNG: Mit doppeltem Faden in Rotbraun 4 Luftmaschen häkeln und mit einer Kettmasche zum Kreis schließen. 2 Luftmaschen häkeln und in den Kreis 11 halbe Stäbchen häkeln, die Runde mit einer Kettmasche beenden, weiter im NM in der oben angegebenen Farbreihenfolge häkeln, dabei in der ersten Runde in Kitt verteilt 3 Noppen zunehmen (in eine Lücke 2 Noppen häkeln) = 15 Noppen, in der folgenden Runde in Grau verteilt 3 Noppen zunehmen = 18 Noppen und in der folgenden Runde in Rotbraun 2 Noppen zunehmen = 20 Noppen. Nach der 3. Runde in Grau noch eine Runde feste M häkeln, dabei je 2 feste M zwischen 2 Noppen der Vorrunde häkeln. Die Runde mit einer Kettmasche beenden. Alle Fäden vernähen. Aus allen 3 Farben einen Pompon mit 9 cm Durchmesser wickeln und an der Spitze festbinden.